

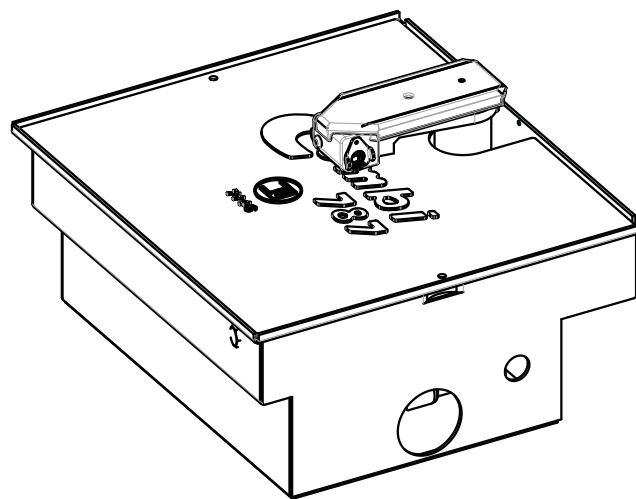

Combi 787



EN 13241
EN 12453
EN 12445

Made in Italy

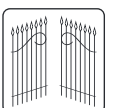

FADINI
l'apricancello



IMPORTANTE: È PREFERIBILE USARE SEMPRE LE BATTUTE DI APERTURA E DI CHIUSURA A TERRA. IN MANCANZA DI ESSE, COMBI 787 È PREDISPOSTO PER L'INSTALLAZIONE DELLE BATTUTE ALL'INTERNO DELLA CASSAFORMA.

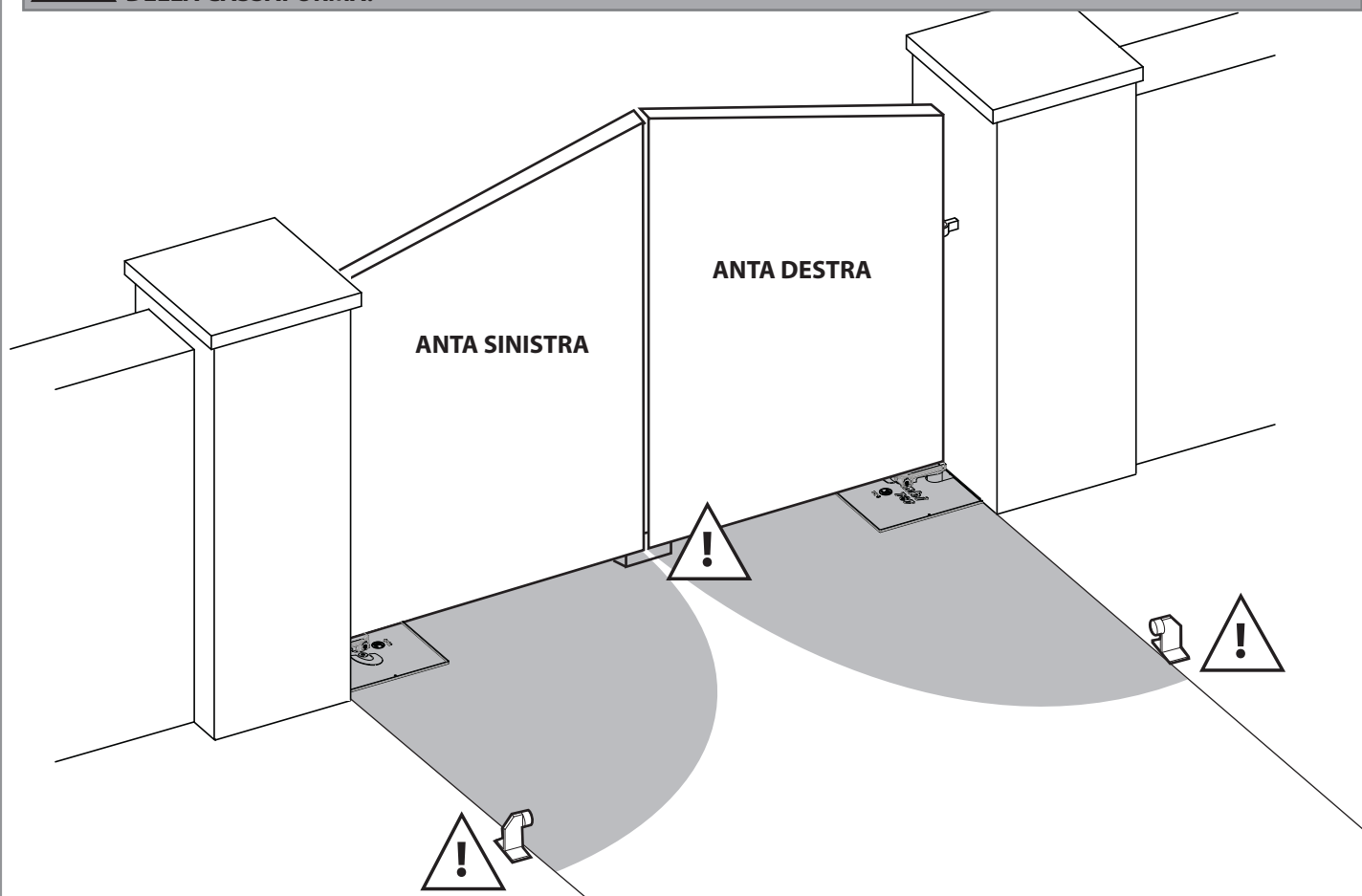

1

SALDATURA DELL'ANTA SULLA PIASTRA DELLO SBLOCCO

Appoggiare l'anta sopra la piastra dello sblocco, allineandoli in asse, rispettando i segni di riferimento e in bolla con la cerniera superiore.

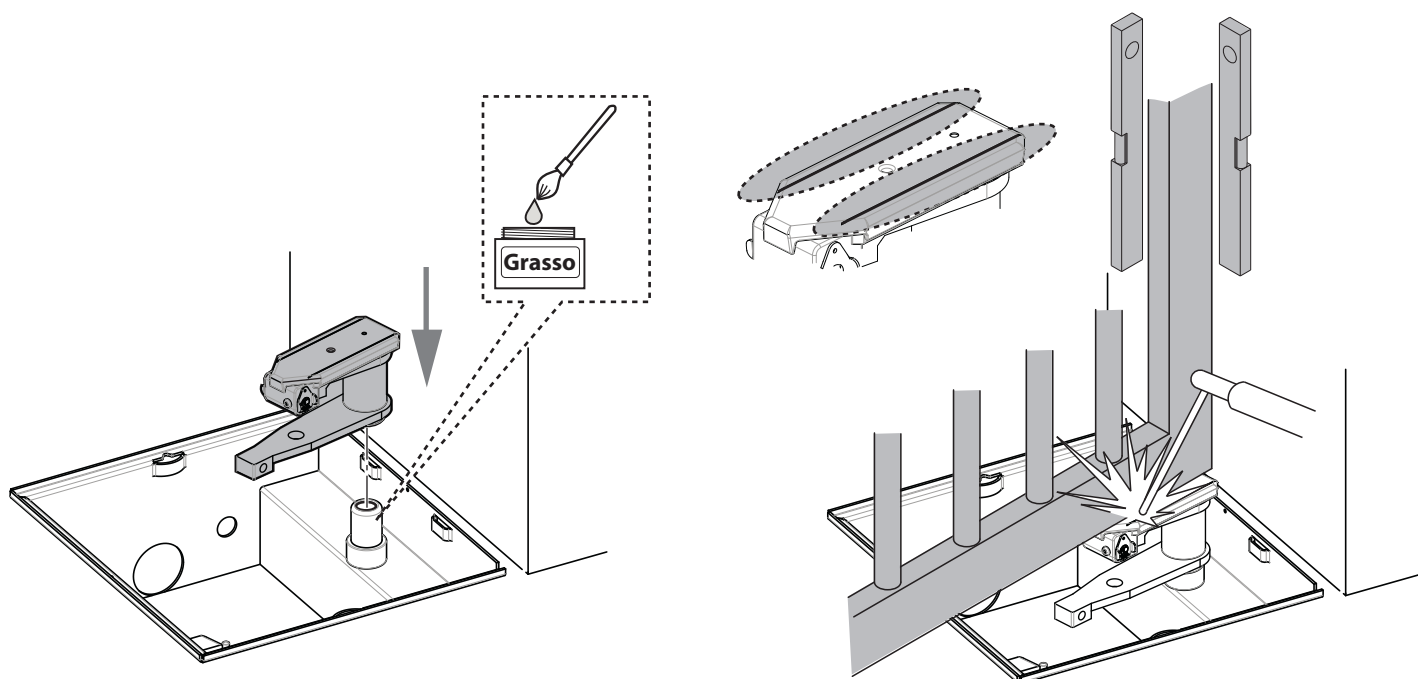

2

INSTALLARE I COMBI 787 DENTRO LE CASSAFORME

Inserire e fissare con i 4 prigionieri i Combi 787 all'interno delle cassaforme: *non c'è distinzione tra Combi destro e Combi sinistro.*

Stringere bene a fondo i 4 prigionieri esagonali.

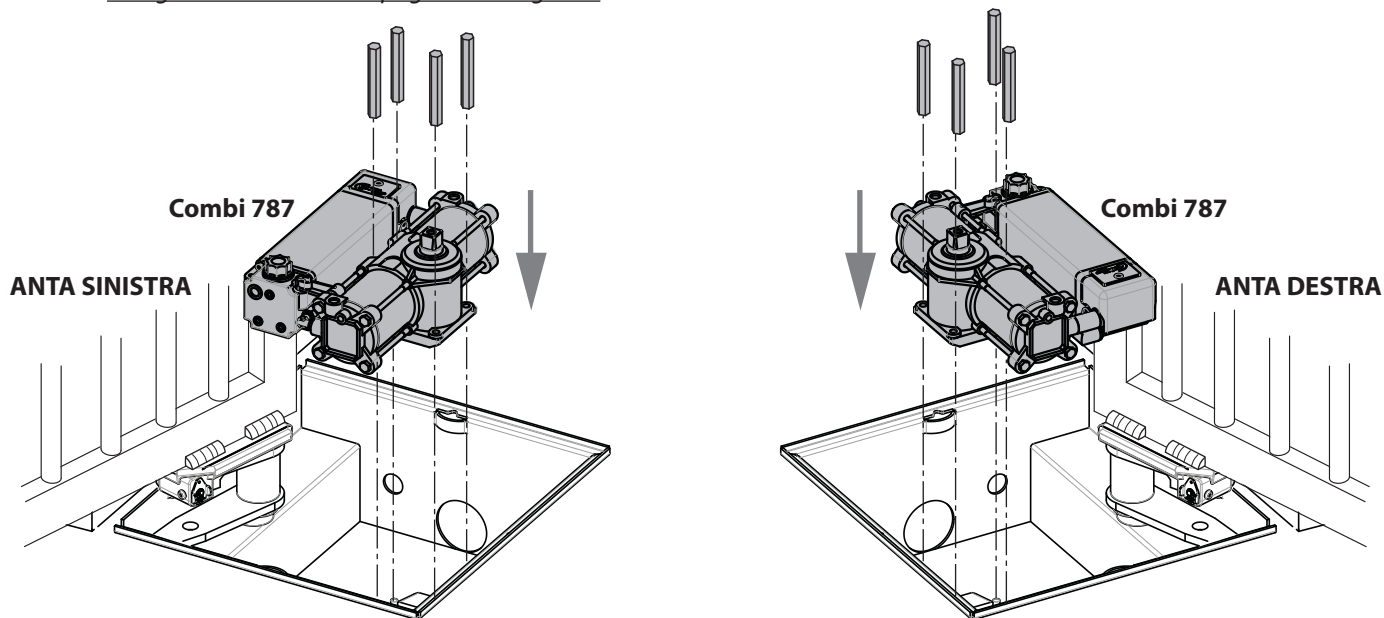

3

INSTALLARE I BRACCI DI MOVIMENTO SULL'ALBERO QUADRO



ATTENZIONE: INSERIRE IL BRACCIO DI MOVIMENTO AVENDO ACCURATEZZA DI ALLINEARE LA TACCA SEGNATA SULL'ALBERO QUADRO CON LA RISPETTIVA TACCA SUL BRACCIO DI MOVIMENTO:

- COMBI INSTALLATO A DESTRA ALLINEARE LA TACCA SEGNATA DX
- COMBI INSTALLATO A SINISTRA ALLINEARE LA TACCA SEGNATA SX

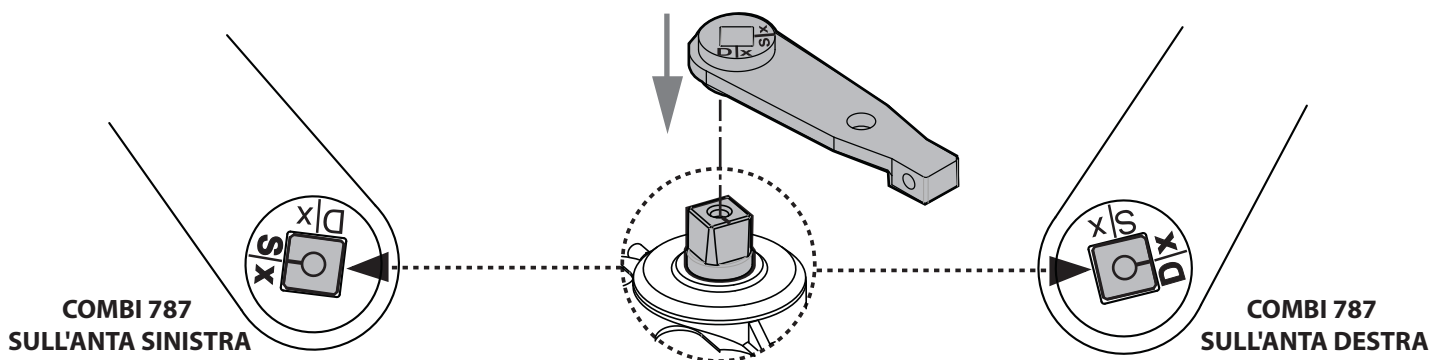

Ruotare l'albero di 30-40° circa in direzione opposta all'apertura dell'anta (verso l'esterno): manualmente, sbloccando il Combi oppure elettricamente, con alimentazione provvisoria.

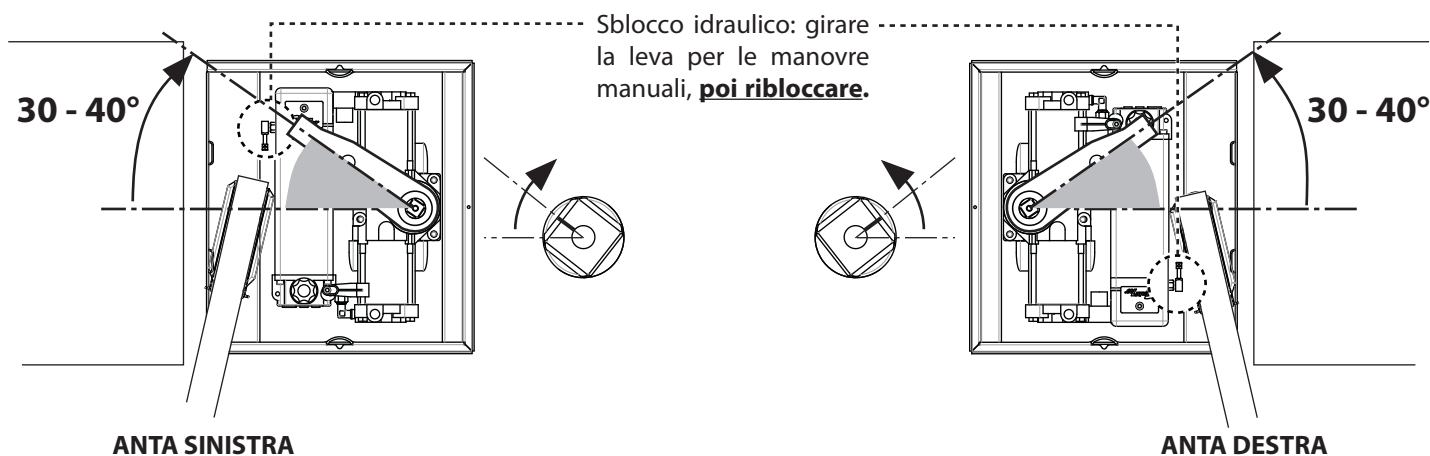

4 BLOCCAGGIO DEL BRACCIO DI MOVIMENTO

Fissare il braccio di movimento con la ghiera, avvitando e stringendo la vite.

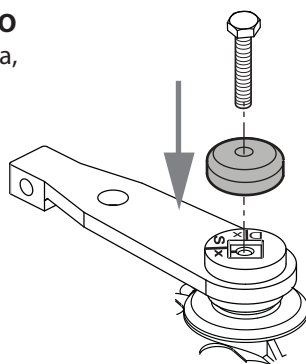

Braccio di movimento sul Combi 787 sinistro

5 INSERIMENTO DELLA BIELLA

Inserire la biella nei fori dei due bracci installati.

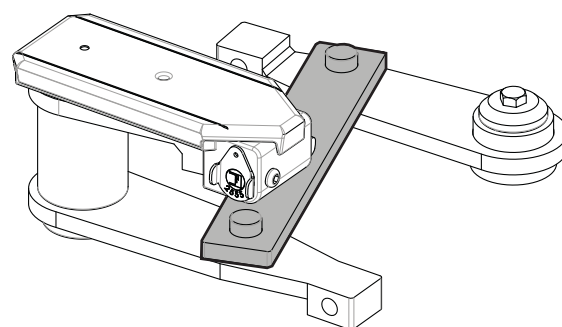
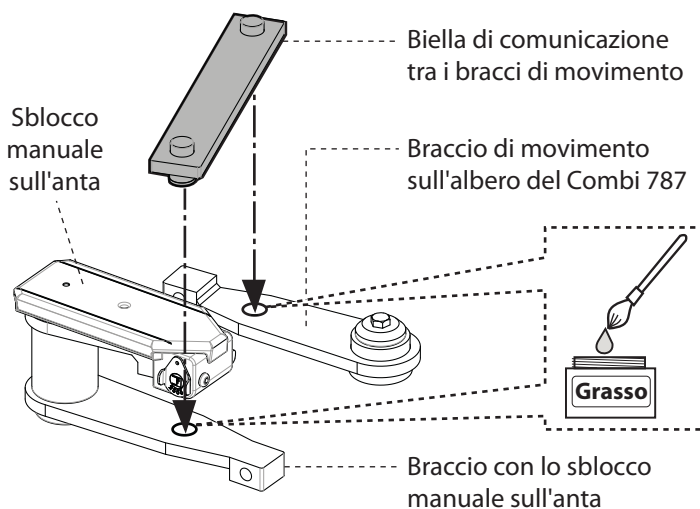

Particolare del levismo sul Combi 787 sinistro

6 REGOLAZIONE DELLE BATTUTE DI APERTURA E CHIUSURA (se non presenti a terra).



ATTENZIONE: LA DITTA COSTRUTTRICE CONSIGLIA SEMPRE L'UTILIZZO DELLE BATTUTE DI APERTURA E CHIUSURA DELL'ANTA A TERRA. IN MANCANZA DI QUESTE SI POSSONO INSTALLARE E REGISTRARE DEI FERMI ANTA ALL'INTERNO DELLA CASSAFORMA.

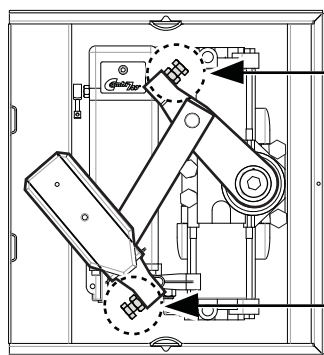

Vite di regolazione battuta di CHIUSURA:
chiudere l'anta, quindi regolare la vite e stringere il controdado

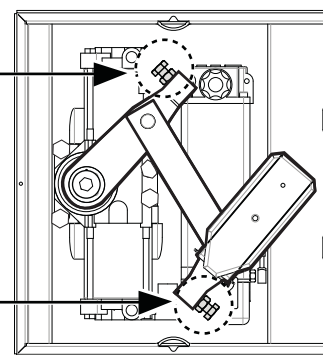

Vite di regolazione battuta di APERTURA:
aprire l'anta fino alla posizione di apertura desiderata, quindi regolare la vite e stringere il controdado

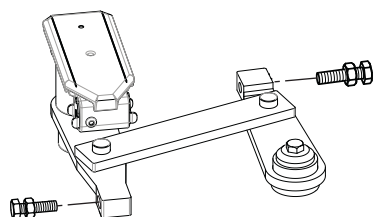

COMBI 787 SULL'ANTA SINISTRA

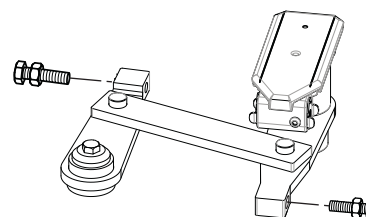

COMBI 787 SULL'ANTA DESTRA